

ГОСУДАРСТВЕННЫЙ КОМИТЕТ ПО ГРАЖДАНСКОМУ СТРОИТЕЛЬСТВУ И АРХИТЕКТУРЕ ПРИ ГОССТРОЕ СССР

ТИПОВЫЕ КОНСТРУКЦИИ И ДЕТАЛИ ЗДАНИЙ И СООРУЖЕНИЙ

СЕРИЯ 1.137-1

ПЛИТЫ ЛОДЖИЙ

ДЛЯ ЖИЛЫХ ЗДАНИЙ СО СТЕНАМИ ИЗ КИРПИЧА

ВЫПУСК 1

Предварительно напряженные плиты длиной 628 см
армированные стержнями из стали класса А-IV
(метод натяжения механический и электротермический)
плиты длиной 298 см, армированные сетками с рабочей
арматурой из стали класса А-III

11452-01

ЦЕНА 0-78

ЦЕНТРАЛЬНЫЙ ИНСТИТУТ ТИПОВОГО ПРОЕКТИРОВАНИЯ
ГОССТРОЙ СССР

Свердловский филиал

620062 г. Свердловск-62, ул. Генеральская 3-А

Заказ № 2857 инв. № 1452-01 тираж 400

Сдано в печать 28/IV 1977г. Цена., 0-78

ТИПОВЫЕ КОНСТРУКЦИИ И ДЕТАЛИ ЗДАНИЙ И СООРУЖЕНИЙ

СЕРИЯ 1.137-1

ПЛИТЫ ЛОДЖИЙ

для жилых зданий со стенами из кирпича

ВЫПУСК I

предварительно напряженные плиты длиной 628 см,
армированные стержнями из стали класса А-IV
(метод натяжения механический и электротермический)
плиты длиной 298 см, армированные сетками с рабочей
арматурой из стали класса А-III

Разработаны ЦНИИЭП жилища
Государственного комитета по
Гражданскому строительству и
Архитектуре при Госстрое СССР
совместно с НИИЖБ Госстроя СССР

Утверждены Государственным
комитетом по Гражданскому
строительству и Архитектуре
при Госстрое СССР
приказом № 71 от 26 апреля 1971 г.

	Марка	Лист	Стр
Содержание		С1	2
Пояснительная записка		П1, П2	3-4
Предварительно напряженные плиты ледяной, армированные стержнями из стали класса А-IV	ПА 63-12 ПА 63-12а	1	5
" Армирование	"	2-3	6-7
"	ПА 63-12а ПА 63-12аа	4	8
" Армирование	"	5-6	9-10
"	ПА 63-12а ПА 63-12аа	7	11
" Армирование	"	8-9	12-13
" Детали армирования		10-11	14-15
Плиты ледяной, армированные сетками с рабочей арматурой из стержней из стали класса А-III	ПА 30-12 ПА 30-12а	12	16
" Армирование	"	13	17
" Детали армирования	"	14	18

	Марка	Лист	Стр
Предварительно напряженные плиты ледяной, армированные стержнями из стали класса А-IV, схема опирания и загрузки при испытании. Контрольные нагрузки	ПА 63-12 ПА 63-12а ПА 63-12аа ПА 63-12а ПА 63-12а	15	19
Плиты ледяной, армированные сетками с рабочей арматурой из стали класса А-III, схема опирания и загрузки при испытании. Контрольные нагрузки	ПА 30-12 ПА 30-12а	16	20
Арматурные элементы. Сварные каркасы К1-К5. Отливные стержни В1-В6; В8-В10.		17	21
Сварные вставки	С1-С4	18	22
"	С5-С8	19	23
Арматурные элементы К6, К7, К7. Закаленные детали М1-М3.		20	24
Печи П1, П2			

ТК
971

Содержание.

Серия	1.137-1
Выпуск	1
Лист	С1

11452.01

Рабочие чертежи плит лоджий разработаны в соответствии с заданием Госкомитета по гражданскому строительству и архитектуре при Госстрое СССР.

В настоящий выпуск включены рабочие чертежи предварительно напряженных плит длиной 628 см и плит длиной 298 см, армированных сетками. Ширина всех плит 119 см. Плиты изготавливаются в формах для пустотных настилов.

Плиты лоджий длиной 628 см приняты трех типов; без пожарных люков - для применения в домах до 5 этажей и с отверстиями для пожарных люков (левая и правая), применяемые в домах на уровне выше 5 этажа.

Предварительно напряженные плиты лоджий длиной 628 см, армируются стержнями из стали класса А-IV, (ГОСТ 5781-61) $R_a = 6000$ кг/см² и $R_a = 5100$ кг/см². Марка бетона 300. Рабочие чертежи разработаны для двух методов натяжения - механического и электротермического.

Плиты лоджий длиной 298 см армируются сетками с рабочей арматурой из стали класса А-III. Марка бетона 200.

Морозостойкость бетона для всех плит не ниже Мрз 50.

Каждому изделию присвоена определенная марка, так, например, ПЛ 63-12 обозначает плиту лоджии длиной 628 см, шириной 119 см.

Внесение изменений в обозначение марок изделий не допускается. Марки изделий проставляются на чертежах и в спецификациях проектов, в заказах заводов-изготовителей и на изделиях.

Плиты рассчитаны на нагрузки:

Состав нагрузок	Нормат. нагрузка кг/м ²	Расчетная нагрузка кг/м ²
Собственный вес плиты	385	425
Конструкция пола	150	165

Состав нагрузок	Нормат. нагрузка	Расчетная нагрузка
Времен. нагрузка	400 кг/м ²	520 кг/м ²
Кирпичное огражд. лоджий	315 кг/п.м.	350 кг/п.м.

Величины предварительных напряжений в арматуре определялись исходя из принятой на заводах поточно-агрегатной или конвейерной технологии с натяжением арматуры на упоре.

Приняты в расчетах значения предварительных напряжений в арматуре σ_0 и потери этих напряжений до и после обжатия бетона даны в таблице.

Метод натяжения арматуры	Предварительное напряжение арматуры, учитываемое при назначении длины заготовки кг/см ²	Потери предварительного напряжения до обжатия бетона кг/см ²			Величина остаточного напряжения перед бетонированием	Потери предварительного напряжения после обжатия бетона	
		релаксация	деформация анкеров	деформация под действием усадки		усадка бетона	ползучесть бетона
Механический	4600 ^{а)}	197	680	300	3473	400	228
Электротермический	4800	217	630	300	3653	400	238

На рабочих чертежах, наряду со значениями σ_0 , приведены $\Delta\sigma_0$ - возможные предельные отклонения предварительного напряжения от заданного.

Глубина опирания плит должна быть не менее 100 мм. Места опирания при складировании и транспортировке прививаются на расстоянии до 300 мм от торца.

Плиты запроектированы с одним закрытым торцом, заделываемым в заводских условиях в процессе формирования плиты. Применение круглопустотных плит без заделки открытого торца допускается в тех случаях, когда величина расчетного сопротивления в стенах на уровне поверхности плиты не превышает 17 кг/см².

МЖРИПА

ТК
1971

ПОЯСНИТЕЛЬНАЯ ЗАПИСКА

СЕРИЯ
1.131-1
ВЫПУСК
1 П4

При величине расчетного сопротивления в стенах, превышающей 17 кг/см^2 , открытые торцы плит должны быть усилены в заводских условиях заделкой бетонными вкладышами. Эти плиты обозначаются с индексом "а".

Расчетные нагрузки на опорные концы (исходя из предположенной прочности бетона марки 200) приняты при глубине опирания $10 \text{ см} - 45 \text{ кг/см}^2$; $25 \text{ см} - 30 \text{ кг/см}^2$. При промежуточных значениях глубины опирания плит величины расчетных нагрузок принимаются по интерполяции.

Бетонные вкладыши и плиты должны быть изготовлены из бетона одинаковой марки. Заделка вкладышей в торцы выполняется непосредственно после извлечения паунонов, до пропаривания плит. При этом должно быть обеспечено плотное примыкание вкладышей.

На чертежах длина натягиваемых стержней показана условно равной длине панели. Длину заготовки натягиваемых стержней арматуры следует определять с учетом выпусков для захватных приспособлений, применяемых на заводах.

При электротермическом способе натяжения длину заготовки арматуры следует определять в соответствии с указаниями "Инструкции по технологии предварительного напряжения стержней, проволоки и прядевой арматуры железобетонных конструкций электротермическим способом (НИИЖБ Госстроя СССР, 1962 г)" с учетом особенностей технологии, принятой на заводах.

Чертежи выпуска не предусматривают изготовление панелей с "качающимися" упорами в бетоне у опор плит. Концы напрягаемой арматуры должны быть защищены слоем раствора не менее 5 мм . Изготовление каркасов и сеток должно производиться контактной точечной электросваркой в соответствии с требованиями ГОСТ 10922-64 и СН 398-69.

Для подъемных петель следует применять горячекатаную арматурную сталь класса А-Г марок ВМ Ст.3 сп., ВМ Ст.3сп, ВК Ст.3сп, ВК Ст.3 лс. При наружных расчетных температурах

ниже -40° стали ВМ Ст.3 лс и ВК Ст.3 лс не применять.

Условные обозначения арматурных сталей в рабочих чертежах приняты по СНиП I-B.4-62.

Антикоррозийная защита закладных деталей должна выполняться в соответствии с главой СНиП III-B.6-62 и "Временными указаниями по антикоррозийной защите стальных закладных деталей и сварных соединений в крупнопанельных зданиях" - СН 206-62, 2-ое издание. В соответствии с этим закладные детали после сварки должны покрываться в заводских условиях слоем цинка. Толщину слоя цинка принять по таблице I СН 206-62 с учетом района строительства.

В соответствии с указаниями СН и П I-B.7-62 пункт 2.17 плиты, армированные сталью класса А-ГУ могут применяться: при марках стали 20ХГСТ и 80С при наружных расчетных температурах до -30° ; при марках стали 20ХГ2Ц - то -40° и ниже.

Плиты, армированные сталью класса А-III, могут применяться при марке стали 35ГС при наружных расчетных температурах до -40° ; при марках стали 25Г2С и 18Г2С - 40° и ниже.

До перехода к серийному выпуску плит лоджий длиной 628 см должны быть испытаны опытные образцы плит по программе, согласованной с НИИЖБ Госстроя СССР.

Изготовление, приемку, паспортизацию, хранение и транспортирование плит производить по ГОСТ 9561-66 с учетом указаний СНиП I.B 5-62, I-B.5.1-62 и СН 390-69, проверку прочности, жесткости и трещиностойкости по ГОСТ 8829-66, монтаж по СНиП III-B.3-62.

а) Предварительное напряжение арматуры, контролируемое при натяжении ($G_0 \text{ кг/см}^2$).

Т К

1971

ПОЯСНИТЕЛЬНАЯ ЗАПИСКА

66.11.1

1 (37-)

ВЫПУСК ЛИСТ

1

102

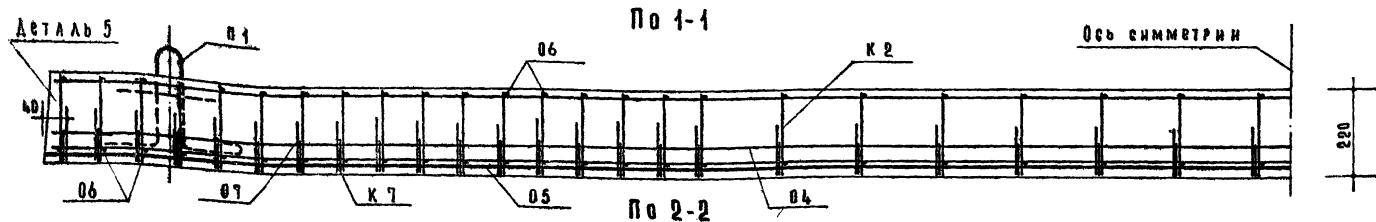
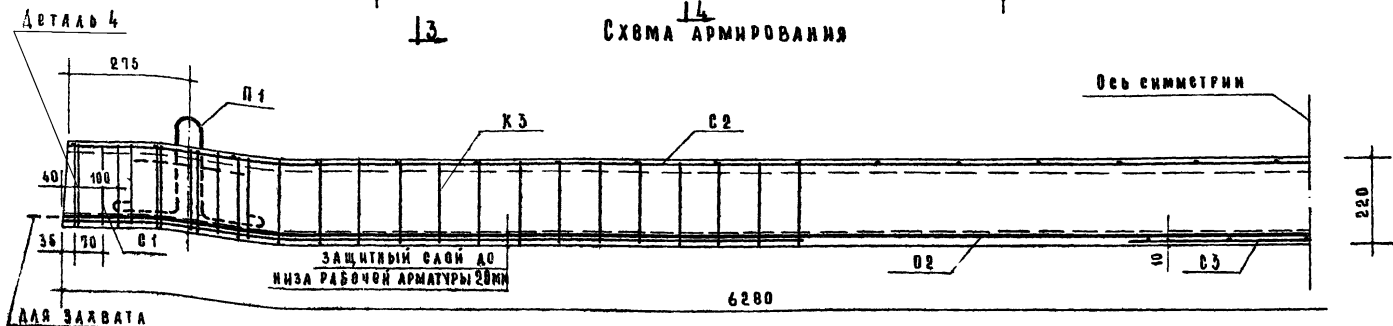
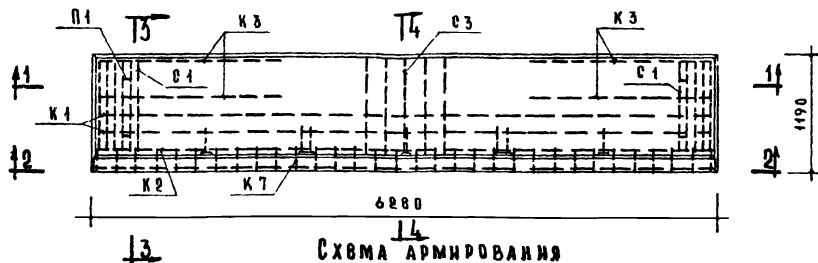

1. Детали армирования см. на листе 10.
2. Сечения 3-3 и 4-4 см. на листе 3.
3. Предварительные напряжения рабочей арматуры из

Примечания.

стали класса А IV при механическом натяжении - $\sigma_0 = 4600 \text{ кг/см}^2$
 при электротермическом натяжении - $\sigma_0 = 4800 \text{ кг/см}^2$
 $\Delta \sigma_0 = 830 \text{ кг/см}^2$
 Необходимое усилие натяжения одного стержня $\phi 14 \text{ A IV}$ при
 $\sigma_0 = 4600 \text{ кг/см}^2$ - $N_0 = 11710 \text{ кг}$, $\phi 14 \text{ A IV}$ - $N_0 = 7080 \text{ кг}$.

Предварительно напряженные плиты лоджий, армированные
 отожженными из стали класса А-IV, ПЛ63-12, ПЛ63-12а.
 Армирование.

ТК

1971

Серия	1.137-1
Вып. Лист	1 2

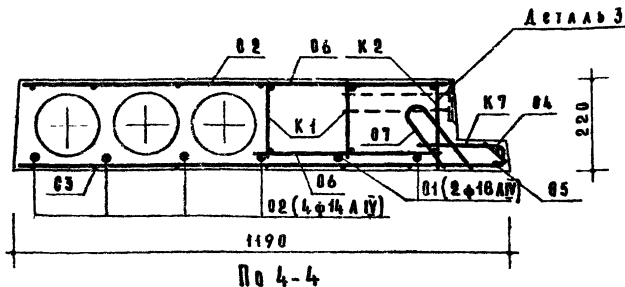
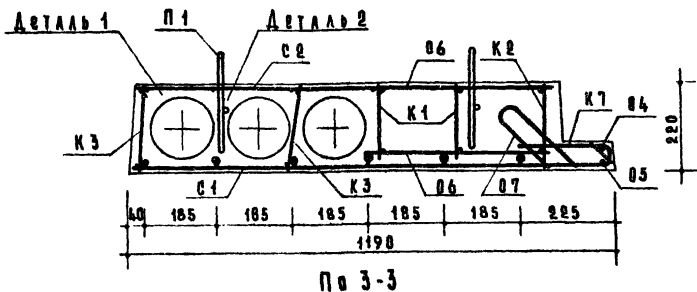

СПЕЦИФИКАЦИЯ СТАЛЬНЫХ ЭЛЕМЕНТОВ					
Вид	Марки	Количество	ВЕС КГ		Диаметр
			Установки	Общая	
Арматурные элементы	О1	2	12.55	25.10	17
	О2	4	7.59	30.36	
	К1	2	4.79	9.58	
	К2	1	4.97	4.97	
	К3	4	0.75	3.00	
	О1	2	1.53	3.06	18
	О2	1	2.48	2.48	
	С3	1	0.95	0.95	
	К7	48	0.08	3.84	
	О4	1	0.94	0.94	
17	О5	1	3.85	3.85	
	О6	96	0.07	6.72	
	О7	48	0.07	3.36	
	П1	4	1.15	4.60	
	Итого:			102.83	
Заказная АСТАЛЬ	М1	3	0.78	2.34	20
	М2	2	1.80	3.60	
Итого:			5.94		

ВЫБОРКА СТАЛИ											
СТАЛЬ	АРМАТУРНЫЕ ЭЛЕМЕНТЫ								ЗАКАЗНЫЕ АСТАЛИ		
	φ18AIV	φ14AIV	φ10AIV	φ8BI	φ5BI	φ4BI	φ3BI	φ12AII	φ10AII	φ10AII	
Длина	М	12.56	25.12	6.24	18.72	15.668	4.509	4.504	5.16	0.48	3.50
Вес	КГ	25.10	30.36	3.85	7.38	24.59	4.47	2.48	4.60	3.77	2.17
ИНФОРМАЦИЯ С ПРОТЯЖКАМИ АРМАТУРЫ	М	6000		4000	4500	5500		2400	3000		
ГОСТ		5781-61*			6727-53*			5781-61	103-57	5781-61	

Примечания.

1. АСТАЛЬ армирования см. на листе 10.
2. Каркасы К1, К2, К7 и стальные стержни О4, О5 и О6 собрать в пространственный каркас до установки в форму. Отдельный стержень О7 приварить к К7 после сборки всех элементов в пространственный каркас.

ТК

Предварительно напряженные плиты лоджий, армированные стержнями из стали класса А-IV, ПЛ 63-12, ПЛ 63-12а. Армирование.

1971

СВЯЗЬ
1.137-1
Вып 1 Лист 3

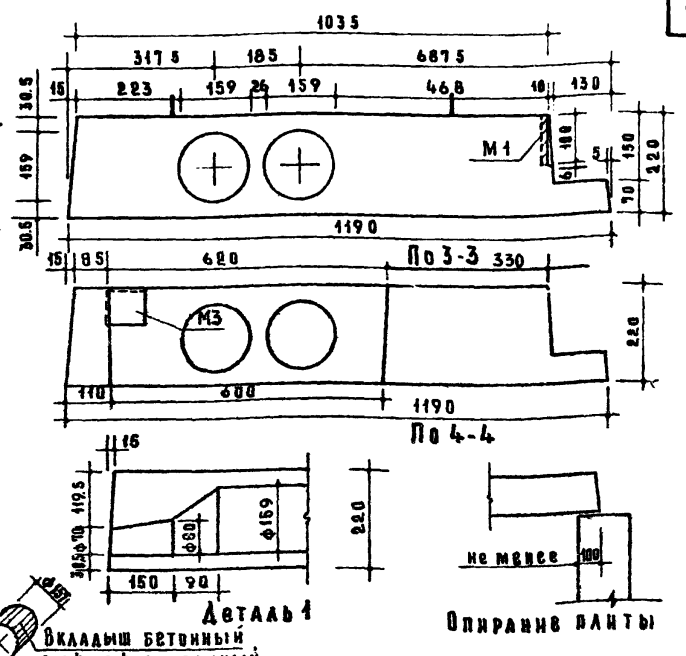
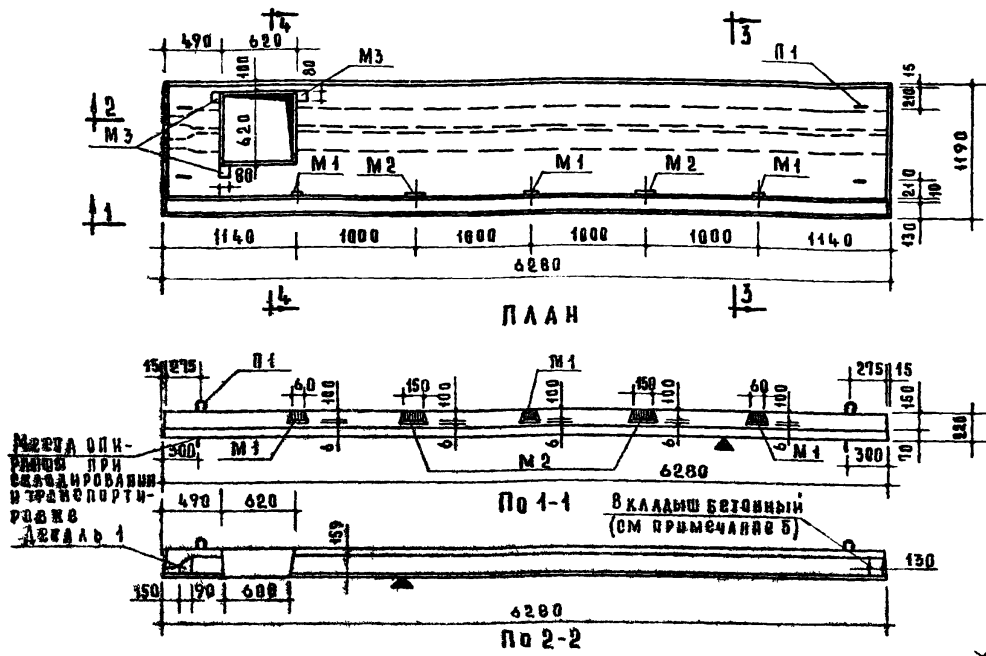

Расчетная схема

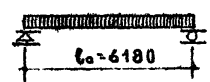

Нагрузки (без учета собственного веса)

Расчетная нагрузка по несущей способности	-	1060 кг/м ²
Нормативная нагрузка	-	865 кг/м ²
Нагрузки при расчете прогиба:		
длительно действующая	-	465 кг/м ²
кратковременно действующая	-	400 кг/м ²
Расчетный прогиб с учетом длительного действия нагрузки	-	$\frac{1}{320}$

Вкладыш бетонный
свежеотформованный
и отобранный

ХАРАКТЕРИСТИКА сечения			
МАРКА ПЛАНТЫ		ПЛ 63-12 л	ПЛ 63-12 пд
ВЕС	КГ	3010	3020
ОБЪЕМ БЕТОНА	М ³	1.202	1.207
ПРИБЛИЖИТЕЛЬНАЯ ЦЕНА БЕТОНА	СМ	16.1	16.15
ВЕС НА АРМАТУР. ЗАСМ	КГ	100.03	100.03
СТАЛЬ НА ЗАКАД. ДЕТАЛИ		8.46	8.46
РАСХОД СТАЛИ НА 1 М ³ БЕТОНА	КГ	14.5	14.5
РАСХОД СТАЛИ НА 1 М ³ БЕТОНА	КГ	90.5	90.0
МАРКА БЕТОНА		300	300
Минимальная прочность бетона к моменту отсечки (платформа не менее)	КГ/СМ ²	200	200

Примечания.

1. Плоскость, обозначенная знаком Δ , должна быть гладкая, подготовленная под окраску.
2. Арматура в сечениях условно не показана.
3. Армирование см. листы 5, 6.
4. Данные для проведения испытаний см. лист 15.
5. Плиты, обозначенные марками с индексом, "п", отличаются от основных плит (без индекса) только усилением открытых торцов бетонными вкладышами.

Метод натяжения — механический и электротермический

ТК 1974	Предварительно напряженные плиты лоджий, армированные стержнями из стали класса А-IV, ПЛ 63-12 л, ПЛ 63-12 пд				Серия 1.137-1	
					Лист 1	Лист 4

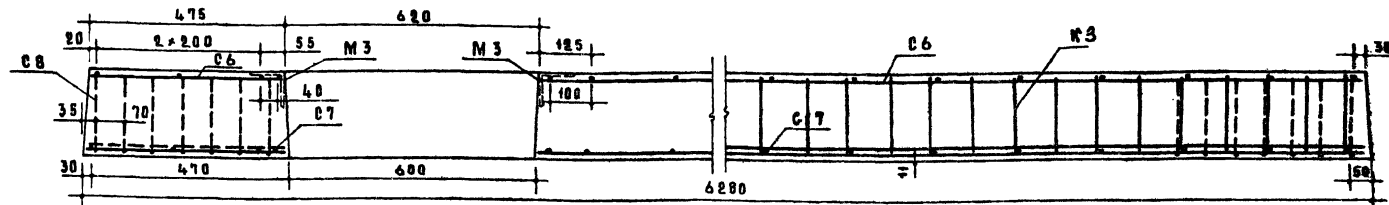
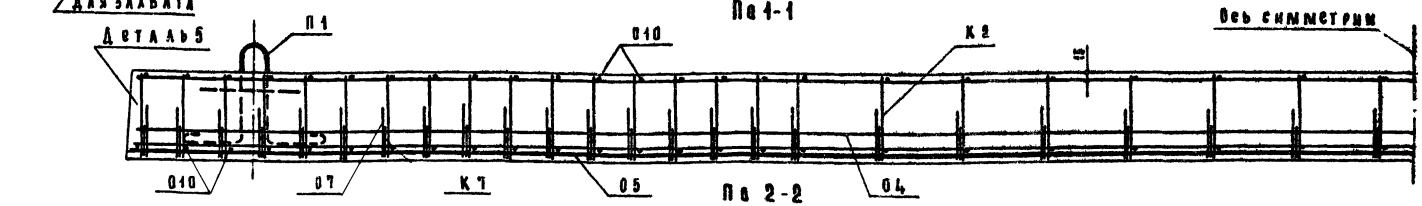
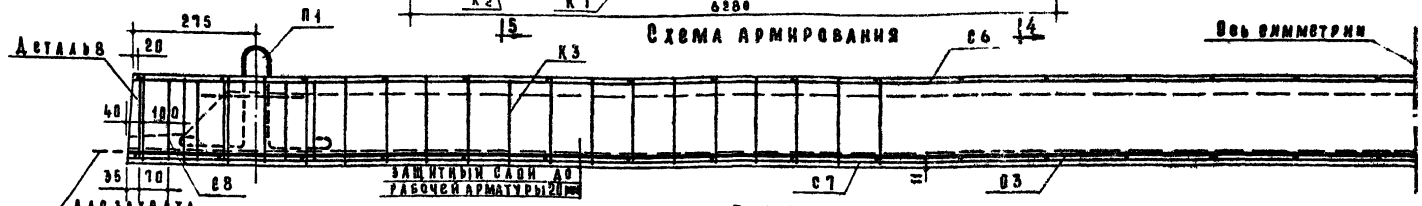
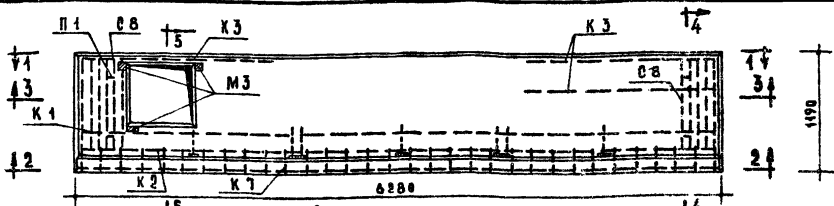

Примечания.

1. А стаяи армирования см. на листах 10 и 11.
2. Сечения 4-4 и 5-5 см. на листе 6.
3. Пстали П-1 в сечении 3-3 условно не показаны.
4. Предварительное напряжение рабочей арматуры из

стали класса А-IV при механическом натяжении - $\sigma_0 = 4600 \text{ кг/см}^2$
 при электротермическом натяжении - $\sigma_0 = 4800 \text{ кг/см}^2$
 $\Delta \sigma_0 = 830 \text{ кг/см}^2$
 Необходимое усилие натяжения одножгутовой ф18 А-IV при
 $\sigma_0 = 4600 \text{ кг/см}^2$ - $N_0 = 11710 \text{ кг}$, ф20 А-IV - $N_0 = 14453 \text{ кг}$.

ТК
1971

Предварительно напряженные плиты лоджий, армированные
 утержнями из стали класса А-IV, ПЛ 63-12 п, ПЛ 63-12 па
 Армированные.

ВЕРСИЯ 1.137-1	
ВМР 1	ЛИСТ 5

СТАНДАРТЫ И СПЕЦИФИКАЦИИ

И.С. ДРОЗДОВ, И.С. ЦУКЕРМАН

И.С. ДРОЗДОВ, И.С. ЦУКЕРМАН

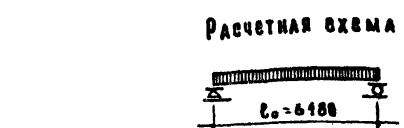
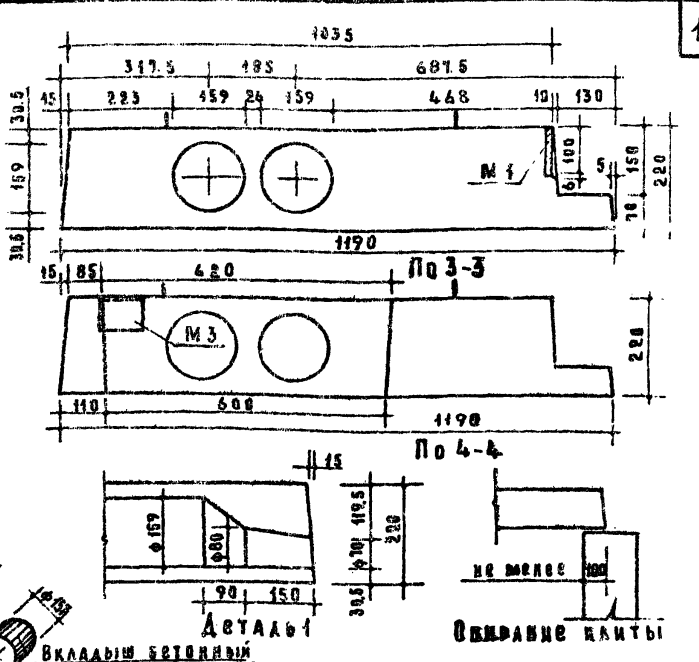
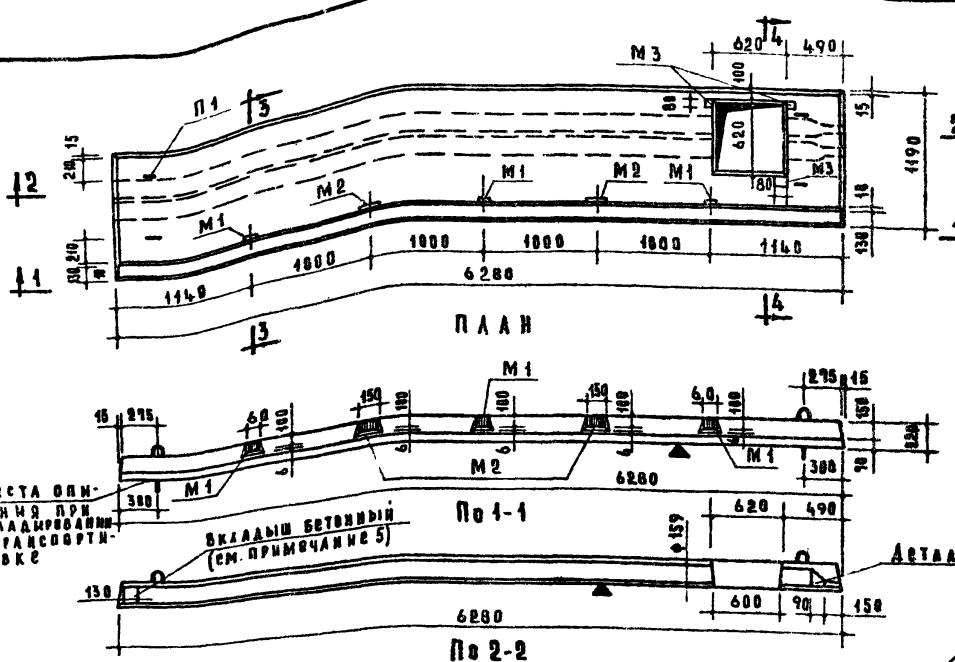

Нагрузки (без учета собственного веса)

Расчетная нагрузка по несущей способности — 1060 кг/м^2

Нормативная нагрузка — 865 кг/м^2

Нагрузки при расчете прогиба:

длительная действующая — 465 кг/м^2

кратковременно действующая — 400 кг/м^2

Расчетный прогиб с учетом длительного действия нагрузки — f

длительного действия нагрузки — 320

ХАРАКТЕРИСТИКА СЕЧЕНИЯ	ПРИМЕРЫ	
	МАРКА БЕТОНА	МАРКА СТАЛИ
МАРКА БЕТОНА	В 30	В 30
МАРКА СТАЛИ	А-III	А-III
ВЕС	3818	3820
ОБЪЕМ БЕТОНА	1.282	1.287
ПРИБЛИЖИТЕЛЬНАЯ ТОЛЩИНА БЕТОНА	16.1	16.15
ВЕС НА АРМАТУРУ ЗАЕМ	100.03	100.03
СТАЛИ НА ЗАКАД. ДЕТАЛИ	8.46	8.46
РАСХОД СТАЛИ НА 1 М ² ИЗДЕЛИЯ	14.6	14.5
РАСХОД СТАЛИ НА 1 М ³ БЕТОНА	90.5	90.0
МАРКА БЕТОНА	300	300
КУБОВАЯ ПРОЧНОСТЬ БЕТОНА К МОМЕНТУ ОТРУСА	260	200
НАТЯЖЕНИЕ В МЕНЕЕ		

ПРИМЕЧАНИЯ

1. Плоскость, обозначенная знаком А, должна быть гладкой, подготовленной под окраску.
2. Арматура в сечениях условно не показана.
3. Армирование см. листы 8, 9.
4. Данные для проведения испытаний см. лист 15.
5. Плиты, обозначенные марками с индексом, о, отачиваются от основных плит (без индекса) только уснащением открытых торцов бетонными вкладышами.

Метод натяжения — механический и электротермический

Предварительно напряженные плиты лоджий, армированные стержнями из стали класса А-III, ПЛ 63-12А, ПЛ 63-12Ао

Версия 1.137-1
Лист 1/7

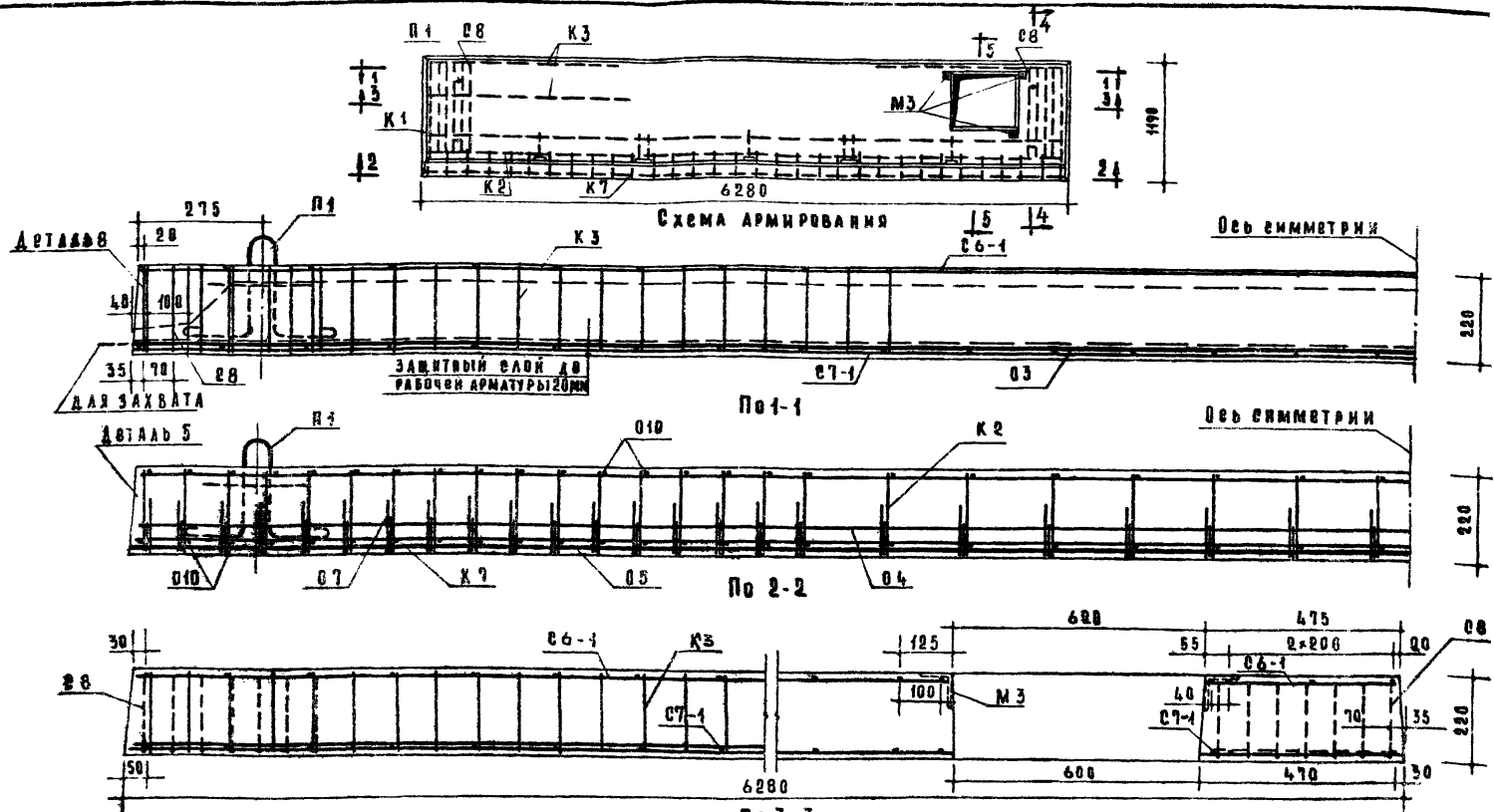

1. Детали армирования см. на листах 10 и 11.
2. Решения 4-4 и 5-5 см. на листе 9
3. Листы П-1 в сечении 3-3 условно не показаны.
4. Предварительное натяжение рабочей арматуры из

Примечания.

стали класса А-IV при механическом натяжении - $\sigma_0 = 4600 \text{ кг/см}^2$
 при электротермическом натяжении - $\sigma_0 = 4800 \text{ кг/см}^2$
 А 60 - 8500 кг/см^2

Необходимое усилие натяжения одного стержня $\phi 18 \text{ А-IV}$ при
 $\sigma_0 = 4600 \text{ кг/см}^2$ - $N_0 = 11710 \text{ кг}$, $\phi 20 \text{ А-IV}$ - $N_0 = 14453 \text{ кг}$.

ТК

1971

Предварительно натяженные плиты лоджий, армированные стержнями из стали класса А-IV, ПЛ 63-12А, ПЛ 63-12Аа. Армированы в.

серия 1.137-

№ 1

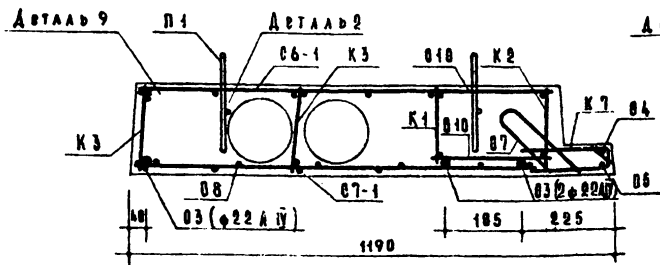

По 4-4

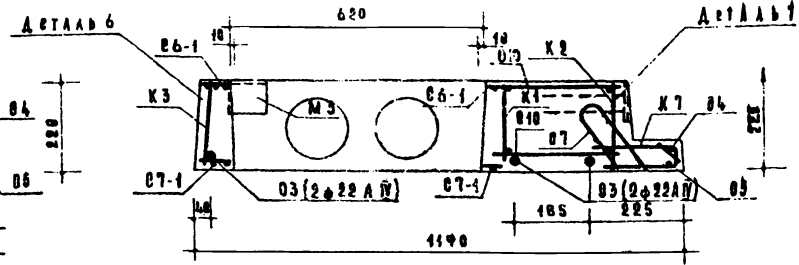

По 5-5

СПЕЦИФИКАЦИЯ СТАЛЬНЫХ ЗАРМЕНТОВ					
Вид	Марки	Кол.	Вес кг.		ИИ
			шт.	Общий	
АРМАТУРНЫЕ ЗАРМЕНТЫ	В3	3	10.74	56.22	17
	К1	1	4.79	4.79	
	К2	1	4.97	4.97	
	К3	3	0.75	2.25	
	В6-1	1	3.60	3.60	
	В7-1	1	3.43	3.43	19
	В8	2	2.15	4.30	
	К7	4	0.08	3.04	20
	В4	1	0.96	0.96	
	В5	1	3.05	3.05	17
	В7	4	0.07	3.36	20
В10	96	0.04	3.04	17	
П1	4	1.15	6.60	20	
			Итого: 108.03		
ЗАКАЗАН АСТАЛЬ	М1	3	0.70	2.34	20
	М2	2	1.00	3.60	
	М3	3	0.04	2.52	
			Итого: 8.46		

ВЫБОРКА СТАЛИ												
СТАЛЬ	АРМАТУРНЫЕ ЗАРМЕНТЫ								ЗАКАЗНЫЕ ЗАРМЕНТЫ			
	φ22АІІ	φ10АІІ	φ8ВІ	φ6ВІ	φ8ВІ	φ4ВІ	φ3ВІ	φ12АІ	-108-10	φ10АІІ	Л80-6	
ДАТНА	М	10.04	6.24	12.48	15.66	109.20	29.04	114.50	5.16	0.48	4.70	0.24
ВЕС	КГ	56.22	3.05	4.92	3.70	17.59	2.05	6.30	4.60	3.77	2.92	1.77
КЕРМАТОННЫЕ СЕРТИФИКАЦИОННЫЕ АРМАТУРЫ	КГ/СМ	6000	4000	4500		5500		2400		3000		
ГОСТ		5701-61				6727-53		5701-61	103-57	5701-61	8509-57	

ПРИМЕЧАНИЯ.

1. Детали армирования см. на листах 10 и 11.
2. Каркасы К1, К2, К7 и отдельные стержни В4, В5 и В6 собрать в пространственный каркас до установки в форму. Отдельный стержень В7 приварить к К7 после сборки всех элементов в пространственный каркас.
3. Пята в сечении 5-5 условно не показаны.

ИЗДАНИЕ 1971 г. - 100 экз.

ТК 1971	Предварительно напряженные плиты лоджий, армированные стержнями из стали класса А-IV, ПЛ63-12А, ПЛ63-12АД. Армированные.	Серия 1.13-1
		861 П. 1

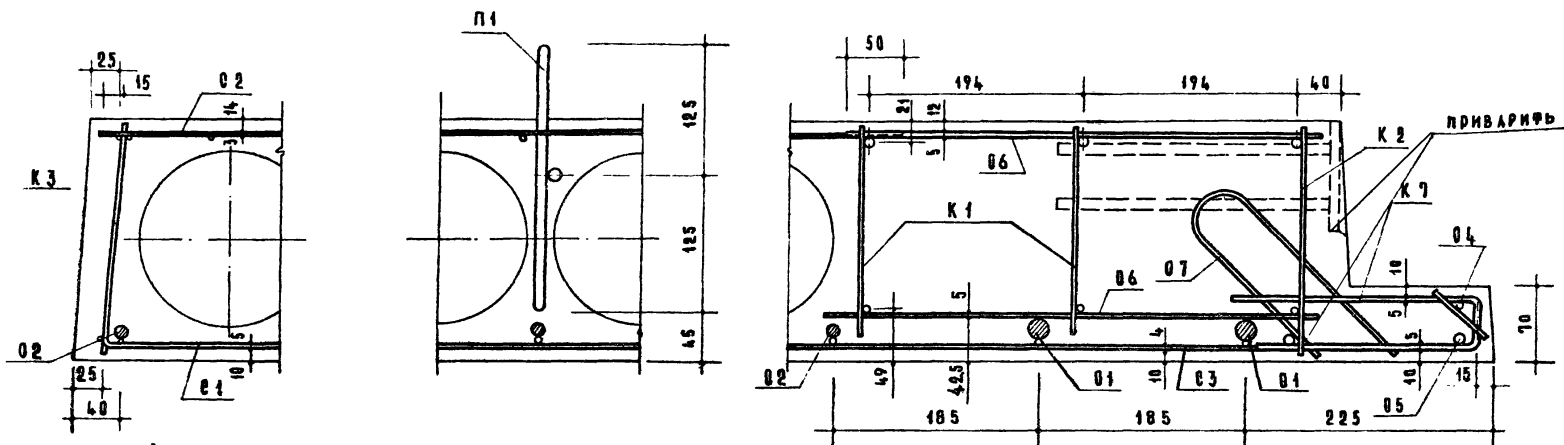

Деталь 1

Деталь 2

Деталь 3

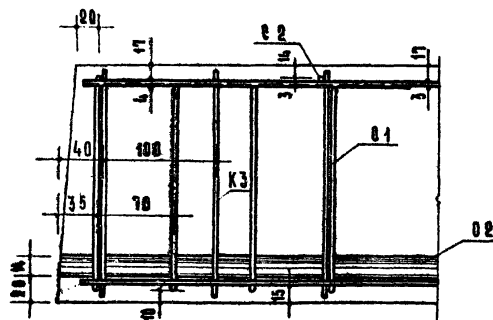

Деталь 4

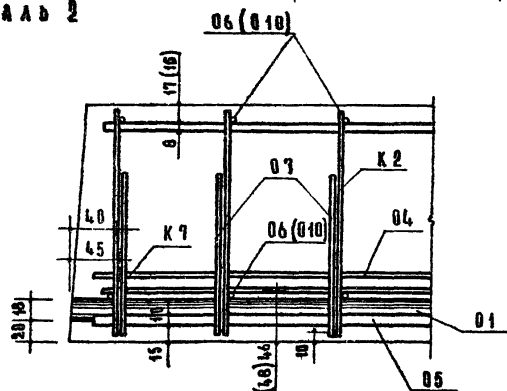

Деталь 5

ПРИМЕЧАНИЯ.

1. На детали 5 размеры и марки в скобках относятся к пантам с люком.
2. Отдельные стержни 06 приварить точечной сваркой к продольным стержням каркасов К1 и К2, заземлы К7 приварить к поперечным стержням каркаса К2 (см. деталь 3)

ТК
971

Предварительно напряженные панты лоджий, армированные стержнями из стали класса А-IV.
Детали армирования.

Серия 1.137-1	
Всего 1	Лист 10

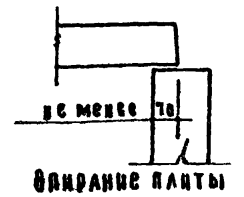
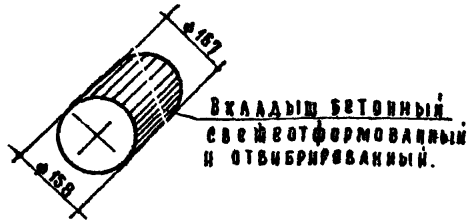
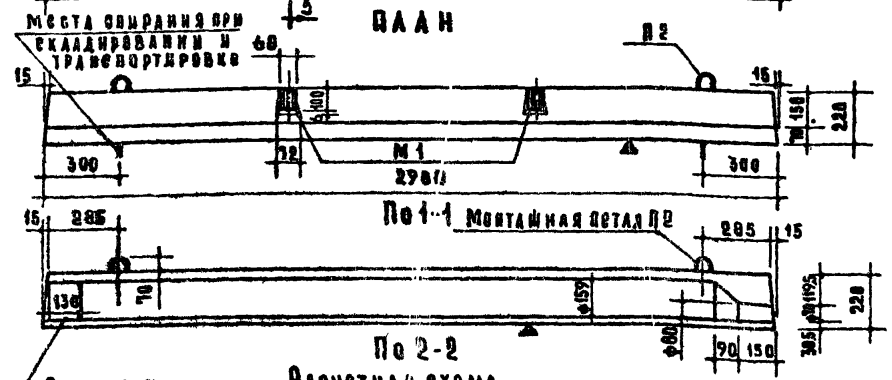
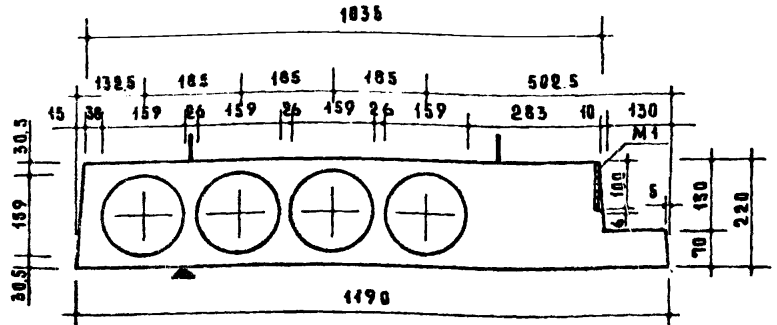
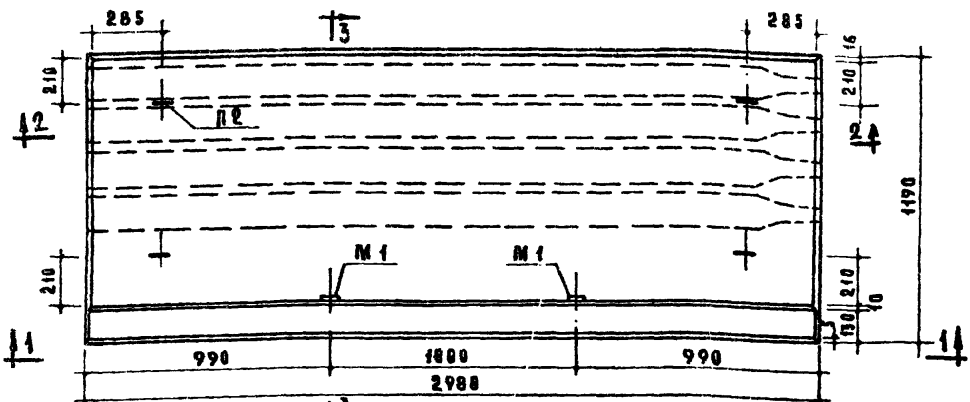

Вкладыш (см. примечание 5)

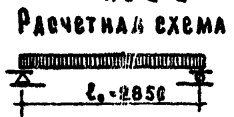

Нагрузки (без учета собственного веса)
 Расчетная нагрузка по несущей способности — 1060 кг/м²
 Нормативная нагрузка — 865 кг/м²
 Нагрузки при расчете прогиба:
 длительно действующая — 465 кг/м²
 кратковременно действующая — 400 кг/м²
 Расчетный прогиб в учете длительногo действия нагрузки — 1/731

Характеристика изделия			
Марка	Панты	ПЛ 30-12	ПЛ 30-12а
Всё	кг	1210	1235
Объем бетона	м ³	0.683	0.693
Приварная толщина бетона	см	13.65	13.90
Всё на арматурные элементы	кг	20.21	20.21
Сталь на закладные детали	кг	1.56	1.56
Резка стали на 1 м ² изделия	кг	6.14	6.14
Резка стали на 1 м ³ бетона	кг	45.1	44.2
Марка бетона	-	200	200

Примечания.

1. Поверхность обозначенная знаком Δ должна быть гладкая, подготовленная под окраску.
2. Арматура в речениях условно не показана.
3. Армирование см. лист 13
4. Данные для проведения испытаний см. лист 16.
5. Панты, обозначенные марками с индексом «а», отягачются от основных пант (без индекса) только увеличением открытых торцов бетонными вкладышами.

ТК 1971 ПАНТЫ ЛОДЖИЙ, АРМИРОВАННЫЕ СЕТКАМИ С РАБОЧЕЙ АРМАТУРОЙ ИЗ СТАЛИ КЛАССА А-III, ПЛ 30-12, ПЛ 30-12а. С.В.Р. 1.137-1 12 11452-01 17

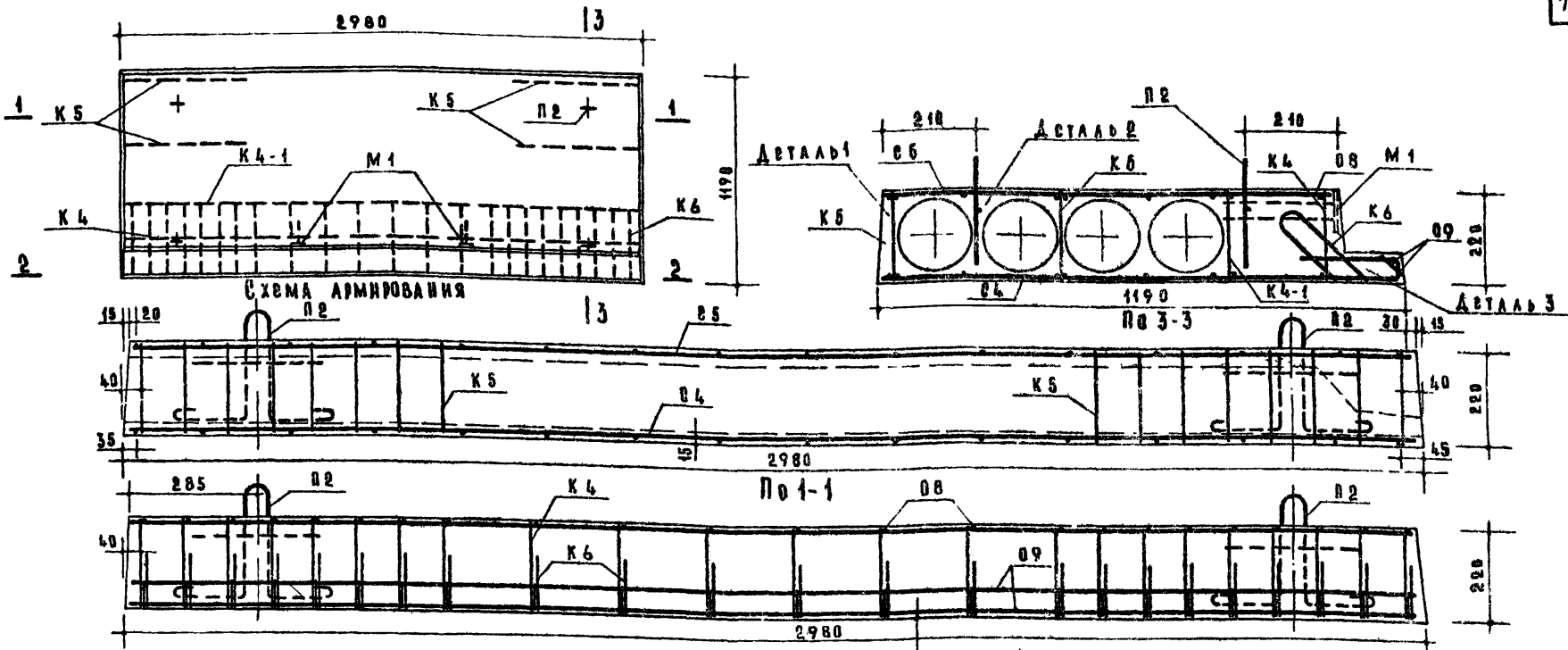

СПЕЦИФИКАЦИЯ СТАЛЬНЫХ ЭЛЕМЕНТОВ					
Вид	Марки	Количество шт	Вес кг		Итого
			Элемент	Общий	
АРМАТУРНЫЕ ЭЛЕМЕНТЫ	С4	1	3.94	3.94	18
	С5	1	1.49	1.49	19
	К4	1	2.74	2.74	17
	К4-1	1	2.74	2.74	
	К5	4	0.17	0.68	20
	К6	23	0.18	4.14	
	О8	23	0.02	0.46	17
	О9	2	0.45	0.90	
	П2	4	0.78	3.12	20
	Итого:			20.21	
Заказ. дет.	М1	2	0.78	1.56	20
	Итого:			1.56	

ВЫБОРКА СТАЛИ									
Сталь	Арматурные элементы	Закладные стержни							
		φ18АШ	φ6АШ	φ5В1	φ4В1	φ3В1	φ18А1	φ10А1	
Длина	м	588	14.60	38.23	15.41	52.28	5.04	0.12	1.00
Вес	кг	3.62	3.24	6.94	1.42	2.87	3.12	0.94	0.62
Нормативное сопротивление Арм-ры А.Ш. см		4000		5500			2400		3000
ГОСТ		5781-61*		6727-53*			5781-61		103-57*

ПРИМЕЧАНИЯ:

1. Детали армирования см. на листе 14.

2. Арматурные элементы К4, К4-1, К6, О8, О9 и П2 собрать в пространственный каркас до установки в форму.

ТК
1971

Плиты лоджий, армированные сетками с рабочей арматурой из стали класса А-III, ПАЗО-12, ПАЗО-12 а. Армирование.

Вес	1.56
Объем	13

11452-01 18

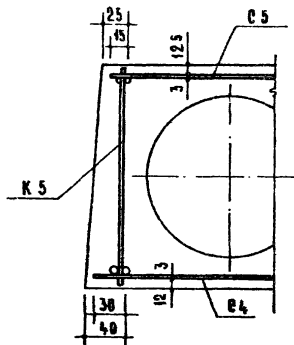

Деталь 1

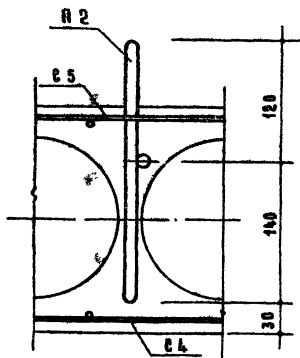

Деталь 2

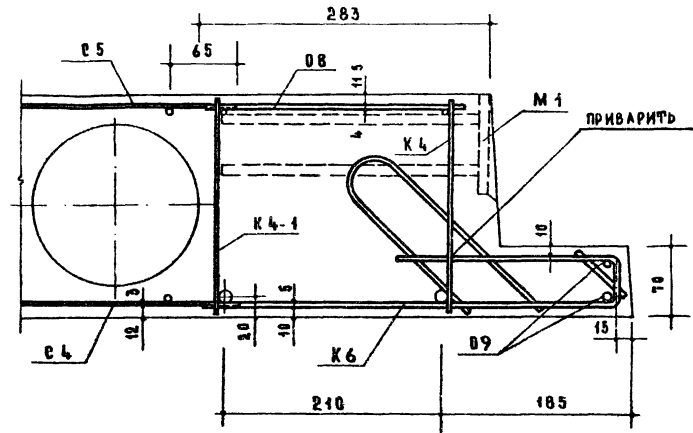

Деталь 3

Примечания.

1. На детали 3 монтажная петля условно не показана.
2. Стержни O8 приварить точечной сваркой к продольным стержням каркаса K4, K4-1; арматурные заделы K6 приварить к продольным стержням K4, K4-1 и к поперечным стержням каркаса K4.

ТК

1971

Плиты лоджий, армированные сетками с рабочей арматурой
из стали класса А-III ПЛ30-12, ПЛ30-12а.
Детали армирования.

Серия
1.137-1Вып. 1
Лист 14

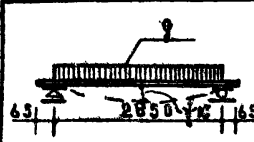
Схема опирания и загрузки плиты при испытании	ПРОВЕРКА ПРочНОСТИ										ПРОВЕРКА жесткости и ширины раскрытия трещин						
	Вид РАЗРУШЕНИЯ										φ доп	φ к	Максимальное отклонение замеры прогиба от контрольного	Контроль ширины раскрытия трещин			
	1. Текучесть продольной растянутой арматуры. 2. Раздробление бетона сжатой зоны одновременно с текучестью продольной растянутой арматуры.					3. Разрыв продольной арматуры. 4. Раздробление бетона сжатой зоны или разрушение по косым трещинам до деформации текучести продольной растянутой арматуры. 5. Выдергивание арматуры и раскол бетона торцов											
φ - суммарная контрольная разгружающая нагрузка, включающая собственный вес плиты.	φ доп - дополнительное прикладываемая контрольная нагрузка за вычетом собственного веса плиты.	Максимальное допустимое отклонение действительной нагрузки от контрольной.	φ - суммарная контрольная разгружающая нагрузка, включающая собственный вес плиты.	φ доп - дополнительное прикладываемая контрольная нагрузка за вычетом собственного веса плиты.	Максимальное допустимое отклонение действительной нагрузки от контрольной.	φ доп	φ к	Максимальное отклонение действительной нагрузки от контрольной.	φ доп	φ к	Максимальное отклонение действительной нагрузки от контрольной.	φ доп	φ к	Максимальное отклонение действительной нагрузки от контрольной.	φ доп	φ к	
плита	консоли	плита	консоли	плита	консоли	плита	консоли	плита	консоли	плита	консоли	плита	консоли	плита	консоли	плита	консоли
кг/м ²	кг/в.м	кг/м ²	кг/п.м	кг/м ²	кг/п.м	кг/м ²	кг/в.м	кг/м ²	кг/п.м	кг/м ²	кг/п.м	мм	мм	мм	мм	мм	мм
	1980	530	1630	505	245	80	2270	610	1820	585	340	90	870	315	1.7	0.3 (0.5)	0.2

- Примечания:
- Испытания плиты производить в соответствии с ГОСТ 8829-66.
 - Контрольные нагрузки включают вес загрузочных устройств.
 - Если разрушение произошло при нагрузках меньше контрольных и отклонения их не превышают указанные максимальные величины, требуется повторное испытание (см. п. 3.2. 2. ГОСТ 8829-66).
 - В скобках приведены значения отклонений замеренного прогиба от контрольного, при которых требуется повторное испытание (см п 3.3.1 и 3.3.2 ГОСТ 8829-66).
 - Контрольный прогиб φ_к замеряется от нижней грани плиты по состоянию перед загрузением.

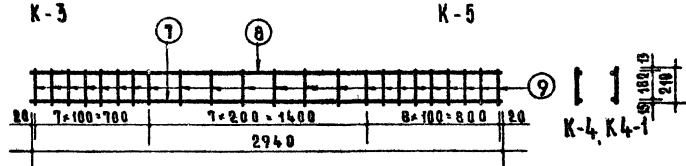
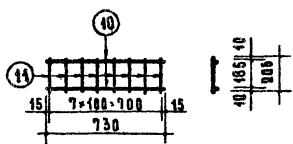
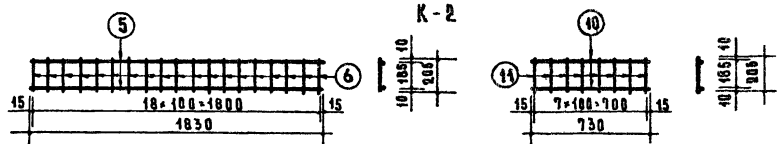
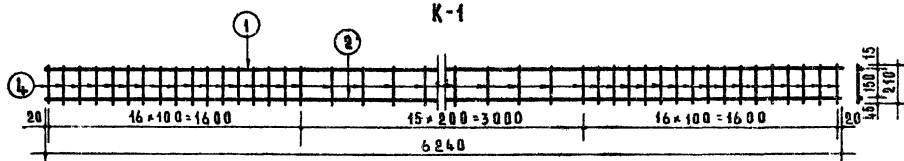
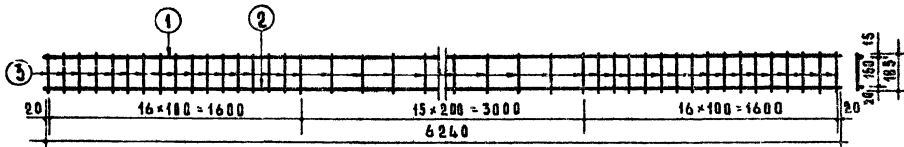
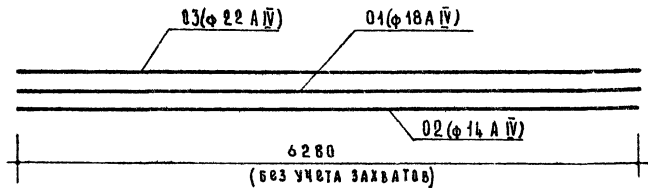

K-4, K4-1

СПЕЦИФИКАЦИЯ СТАЛИ НА 1 ЭЛЕМЕНТ						
МАРКА	ИД ПОЗ.	СТАЛЬ	ДЛИНА ММ	КОЛ. ШТ.	ОБЩАЯ ДЛИНА ПОЗ.	ВЕС - кг ОБЩ.
K1	1	φ 8 В I	6240	1	624	2.46
	2	φ 5 В I	6240	1	624	0.96
	3	φ 5 В I	185	48	888	1.37
K2	1	φ 8 В I	6240	1	624	2.46
	2	φ 5 В I	240	48	1008	1.55
K3	5	φ 4 В I	1830	2	366	0.36
	6	φ 4 В I	205	19	390	0.39
K4 K4-1	7	φ 10 А II	2940	1	294	1.81
	8	φ 5 В I	2940	1	294	0.45
	9	φ 4 В I	210	23	483	0.48
K5	10	φ 3 В I	730	2	146	0.08
	11	φ 3 В I	205	8	164	0.09
01	—	φ 18 А II	6280	1	628	12.55
02	—	φ 14 А II	6280	1	628	7.59
03	—	φ 22 А IV	6280	1	628	18.74
04	—	φ 5 В I	6240	1	624	0.96
05	—	φ 10 А II	6240	1	624	3.85
06	—	φ 5 В I	430	1	0.43	0.07
08	—	φ 4 В I	250	1	0.25	0.02
09	—	φ 5 В I	2950	1	2.95	0.45
010	—	φ 5 В I	280	1	0.28	0.04

Примечание.

Изготовление каркасов производить контактной точечной электросваркой.

ТК
1971

Сварные каркасы K1- K5. Отдельные стержни 01-06, 08-010.

Серия
1.137-1
861 И. АСТ
1 17

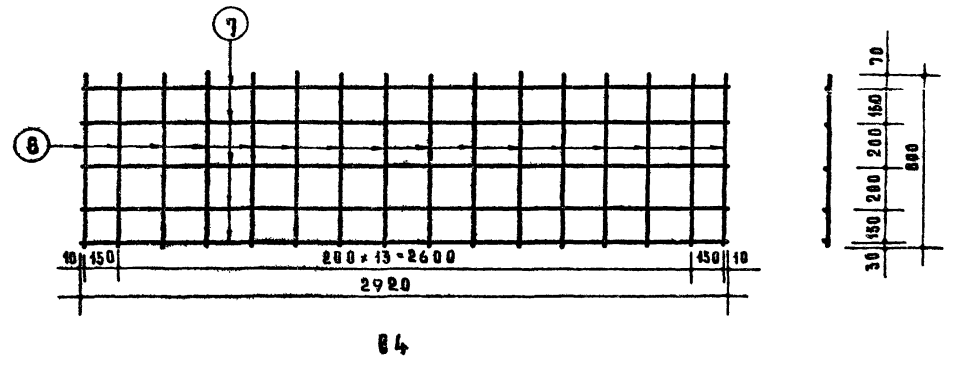
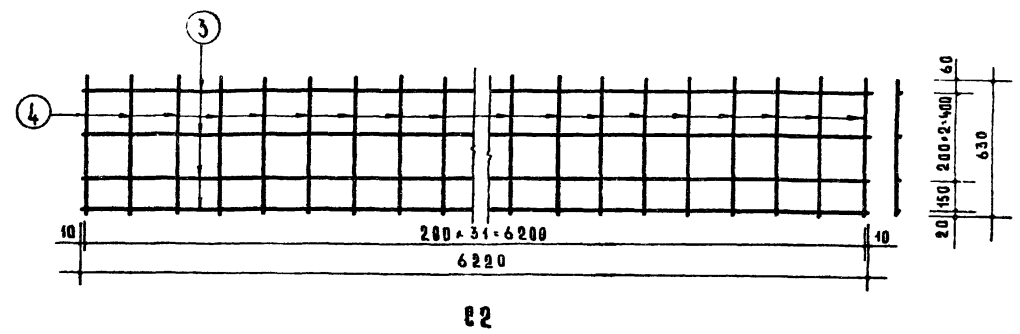
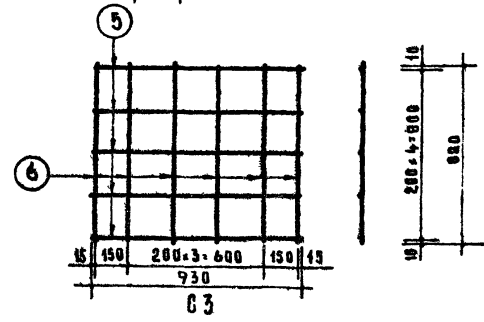
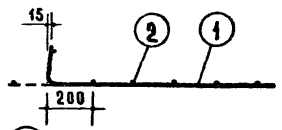
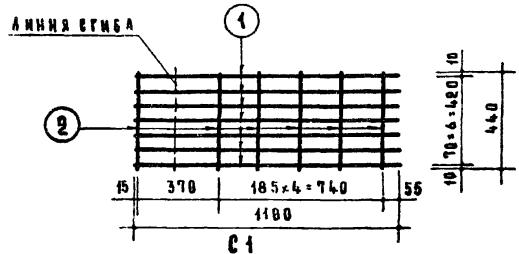

КВАЛИФИКАЦИЯ СТАЛИ НА 1 ЗАВЕРТ							
МАРКА	НМ ПОЗ.	СТАЛЬ	ДИНА ММ	КОЛ.	ОБЩАЯ ДЛИНА		ВСЕ КР. ОБМ.
					ПОЗ.	ОБМ.	
C1	1	Ф5 В1	1180	7	8,26	1,27	1,83
	2	Ф5 В1	440	6	2,64	0,26	
C2	3	Ф3 В1	6220	4	24,80	1,37	2,48
	4	Ф3 В1	630	32	20,16	1,11	
C3	6	Ф4 В1	930	5	4,65	0,46	0,95
	6	Ф4 В1	880	6	4,92	0,49	
C4	7	Ф6 АИ	2920	5	16,60	3,24	3,94
	8	Ф3 В1	800	16	12,80	0,70	

ПРИМЕЧАНИЕ.

Изготовление сеток производить контактной точечной электросваркой.

ТК
1971

СВАРНЫЕ СЕТКИ С1-С4.

Серия
1.137-1
Вып. 1
Лист 18

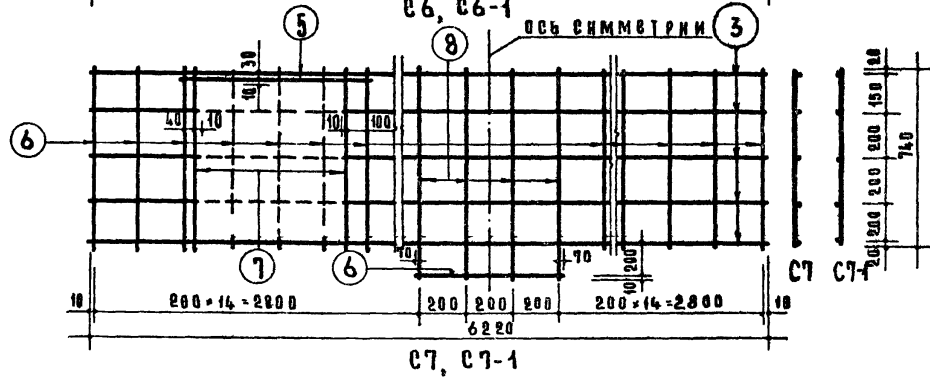
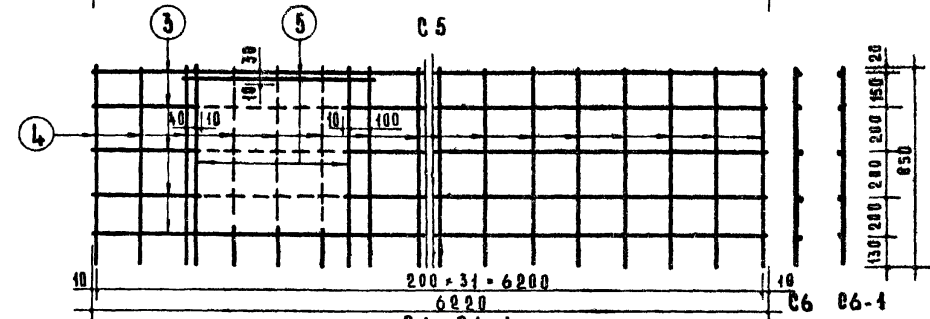
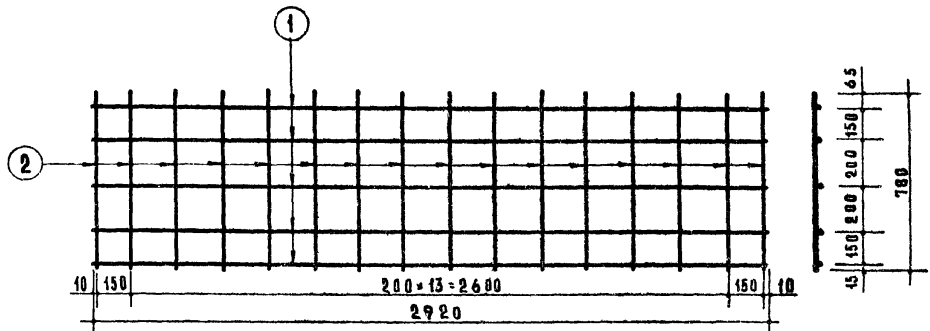

СПЕЦИФИКАЦИЯ СТАЛИ НА 1 ЗВЯЗЕТ							
МАРКА	№ ПОЗ	СТАЛЬ	ДЛИНА мм	КОЛ.	ОБЩАЯ		ВСЕГО
					ДЛИНА	ПОЗ.	
С5	1	Ф3В1	2720	6	14,4	0,80	1,49
	2	Ф3В1	780	16	12,48	0,69	
	3	Ф3В1	6220	6	31,10	1,71	
С6	4	Ф3В1	850	32	27,20	1,50	3,60
	5	Ф5В1	850	3	2,55	0,39	
С7	3	Ф3В1	6220	6	31,10	1,71	3,45
	6	Ф3В1	740	29	21,46	1,18	
С7-1	5	Ф5В1	850	4	0,85	0,13	0,23
	7	Ф5В1	740	2	1,48	0,23	
	8	Ф5В1	930	4	3,72	0,20	
С8	9	Ф6В1	1190	7	8,33	1,85	2,15
	10	Ф4В1	440	7	3,08	0,30	

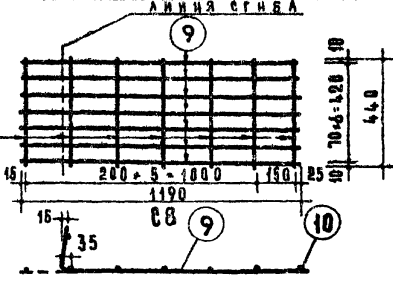

ПРИМЕЧАНИЯ.

1. Изготовление всток производить контактной точечной электросваркой.
2. Стержни, обозначенные пунктиром, срезать после приварки дополнительных стержней 5 и 7.

Исполнитель: [Signature]
 Проверен: [Signature]
 Утвержден: [Signature]

ТК
1974

Сварные сетки С5-С8

Серия
1.137-1
Вып. 1
Лист 19

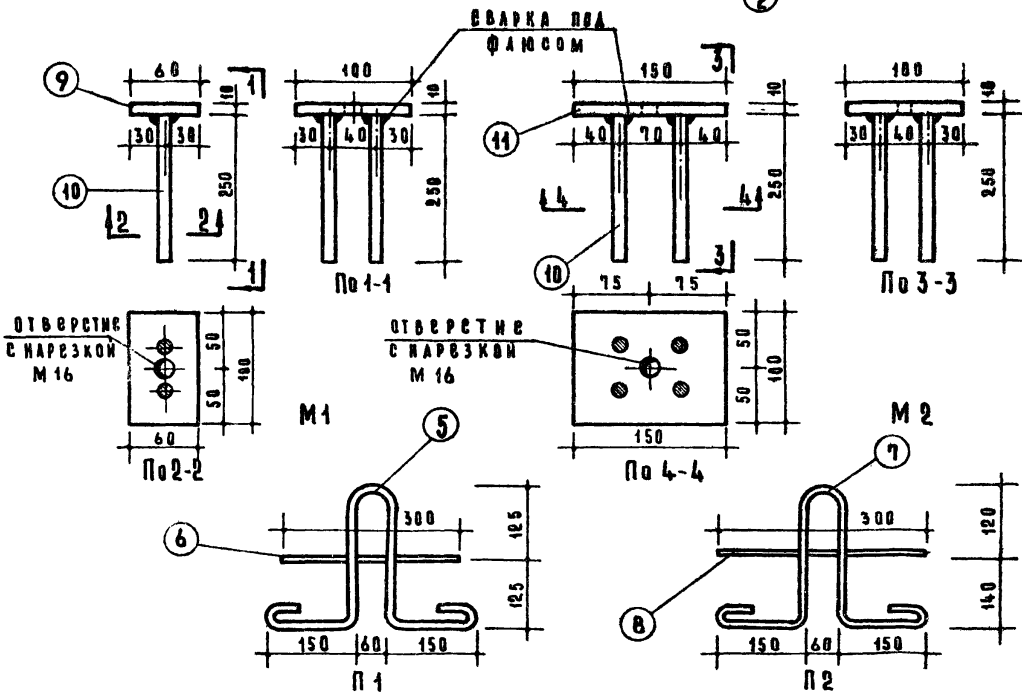
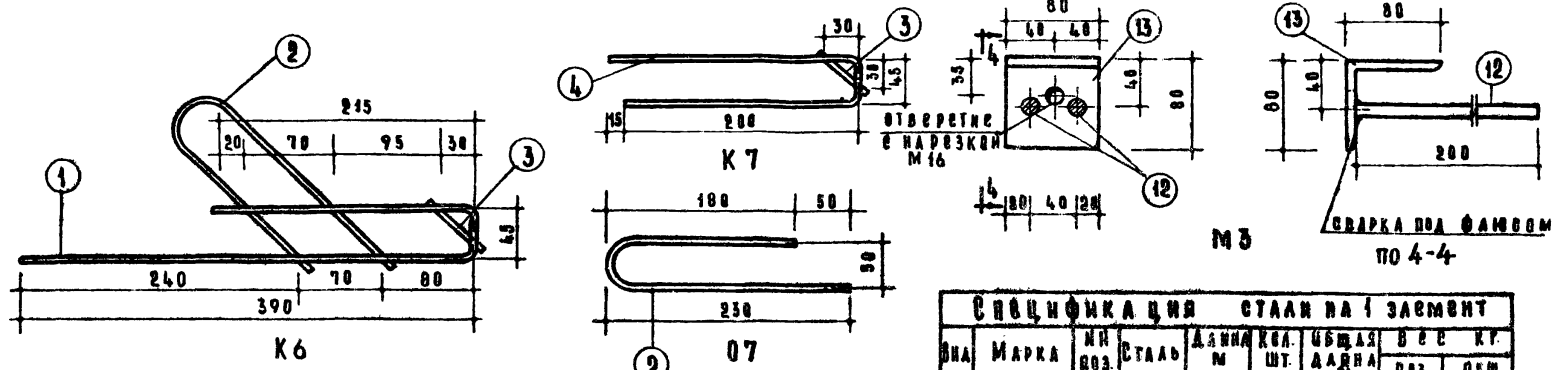

СПЕЦИФИКАЦИЯ СТАЛИ НА 1 ЗЕМЛЕТ

ВИА	МАРКА	ИИ БОЗ	СТАЛЬ	ДЛИНА М	КОЛ ШТ	УСРЕДН ААВНА		ВЕР КТ	
						ПОЗ	ОБЦ	ПОЗ	ОБЦ
АРМАТУРНЫЕ ЗЕМЛЕТЫ	К6	1	Ф5В1	650	1	0.45	0.10	0.10	
		2	Ф5В1	440	1	0.45	0.07		
		3	Ф5В1	60	1	0.66	0.01		
АРМАТУРНЫЕ ЗЕМЛЕТЫ	К7	4	Ф5В1	460	1	0.46	0.07	0.08	
		3	Ф5В1	60	1	0.66	0.01		
		2	Ф5В1	440	1	0.46	0.07		
АРМАТУРНЫЕ ЗЕМЛЕТЫ	П1	5	Ф12А1	990	1	0.99	0.88	1.15	
		6	Ф12А1	300	1	0.30	0.27		
		7	Ф10А1	960	1	0.96	0.59		
АРМАТУРНЫЕ ЗЕМЛЕТЫ	П2	8	Ф10А1	300	1	0.30	0.19	0.18	
		9	100-10	60	1	0.06	0.47		
		10	Ф12А1	250	2	0.50	0.31		
ЗАКЛАДНЫЕ ДЕТАЛИ	М1	11	100-10	150	1	0.15	1.18	1.80	
		10	Ф10А1	250	4	1.00	0.62		
		12	Ф10А1	200	2	0.40	0.25		
ЗАКЛАДНЫЕ ДЕТАЛИ	М3	12	Ф10А1	200	2	0.40	0.25	0.84	
		13	L80-6	80	1	0.08	0.59		

Примечание.

1. В ЗАКЛАДНЫХ ДЕТАЛЯХ ДЛЯ ВРЕМЕННОГО КРЕПЛЕНИЯ К ФОРМЕ ПРЕДУСМОТРЕНЫ ОТВЕРСТИЯ. ФОРМА И РАЗМЕРЫ ОТВЕРСТИЙ МОГУТ БЫТЬ ИЗМЕНЕНЫ В ЗАВИСИМОСТИ ОТ ПРИНЯТЫХ НА ЗАВОДЕ ПРИЕМОСОБАЩИЙ.
2. ЗАКЛАДНЫЕ ЭЛЕМЕНТЫ ДОЛЖНЫ ИМЕТЬ ЗАЩИТНОЕ АНТИКОРРОЗИОННОЕ ПОКРЫТИЕ, ВЫПОЛНЯЕМОЕ В СООТВЕТСТВИИ С ТРЕБОВАНИЯМИ П.23 ВРЕМЕННЫХ УКАЗАНИЙ ВО АНТИКОРРОЗИОННОЙ ЗАЩИТЕ СТАЛЬНЫХ ЗАКЛАДНЫХ ДЕТАЛЕЙ И СВАРНЫХ СОЕДИНЕНИИ В КРУПНОПАНСАЖНЫХ ЗАДАНИЯХ - СН 206-62, 2^е ИЗДАНИЕ.

ТК
1971

Арматурные элементы К6, К7, О7. Закладные детали М1-М3. Плиты П1, П2.

Серия
1.137-1
Вып.
1
Лист
20